



# **Funiculí** **Lluís Porqueras**

**marset**



**Funiculí A**

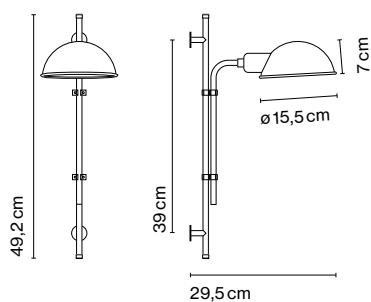

**Funiculí A**

- ⦿ E14 HSGSP/C/UB 46W
- ⦿ E14 LED 5W

Cable eléctrico textil en negro

Fuste y anclaje en hierro lacado. Pantalla en aluminio lacado.

- Gris musgo (Ral 7003)
- Blanco roto (Ral 9001)
- Negro (Ral 9005)



- [Descargar](#) Instrucciones de montaje
- [Descargar](#) 2D
- [Descargar](#) 3D
- [Descargar](#) Etiqueta energética

**Colección**

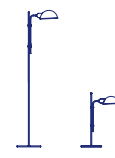

**Ver el vídeo**

[info@marset.com](mailto:info@marset.com)  
[www.marset.com](http://www.marset.com)

Funiculí es una reedición de una lámpara diseñada en 1979. Lluís Porqueras siempre ha diseñado buscando una simplicidad absoluta, eliminar lo superfluo hasta dejar la esencia del objeto útil y sencillo.