



#### Technical Data

Light fitting for indoor use only  
Power Factor: 1  
Bulb to be used:

- 3 x E26 TYPE A19 75W 
- 3 x E26 CFL TYPE T 20W 
- 3 x E26 LED TYPE A 11W 

It is recommended that a professional electrician be responsible for installing the light.



**Warning:** If the wire or flexible cord is damaged, it must only be changed by the manufacturer, their Service Dept. or qualified personnel in order to avoid risk.

#### Cleaning Instructions

Use a soft damp cloth, with soap or neutral detergent. Do not use alcohol or other solvents.

#### Datos Técnicos

Luminaria para uso interior  
Factor de Potencia: 1  
Lámpara a utilizar:

- 3 x E26 TYPE A19 75W 
- 3 x E26 CFL TYPE T 20W 
- 3 x E26 LED TYPE A 11W 

*Se recomienda que la instalación sea realizada por un profesional.*

**Aviso:** Si el cable flexible o cordón de esta luminaria esta dañado, deberá sustituirse exclusivamente por el fabricante o su servicio técnico o una persona de cualificación equivalente con objeto de evitar cualquier riesgo.

#### Instrucciones para la limpieza

*Utilizar un paño suave, humedecido con agua y detergente neutro si fuera necesario. No utilizar alcohol o otros disolventes.*

#### Dry location only



This symbol on the product or its packaging indicates that it must not be treated as household waste. It should, in fact, be handed in at a recognised collection point for recycling electrical and electronic equipment. For more detailed information about the recycling of this product, please contact your local city office, your household waste disposal service or the shop where you purchased the product.

*Este símbolo en su equipo o embalaje indica que el presente producto no puede ser tratado como residuo doméstico normal, sino que debe entregarse en el correspondiente punto de recogida de equipos eléctricos y electrónicos. Para recibir información detallada sobre el reciclaje de este producto, por favor, contacte con su ayuntamiento, su punto de recogida más cercano o el distribuidor donde adquirió el producto.*

120 V - 60 Hz

**marset**

# MARANGA P170

Assembly Instructions / Instrucciones de Montaje

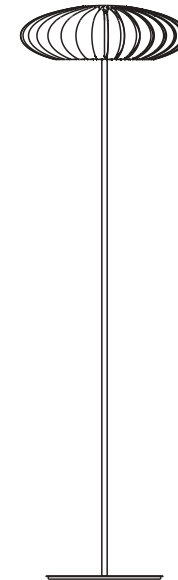

**marset**

1.

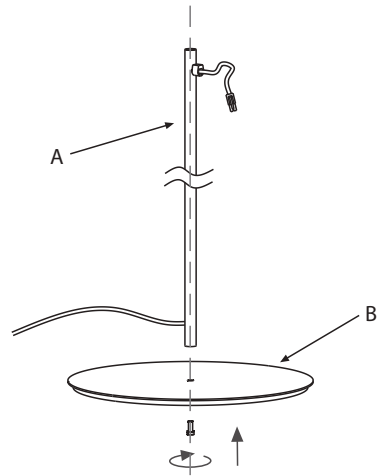

2.

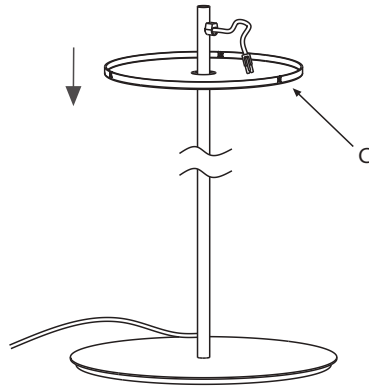

3.

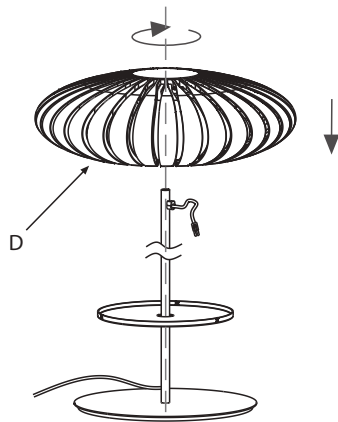

4.

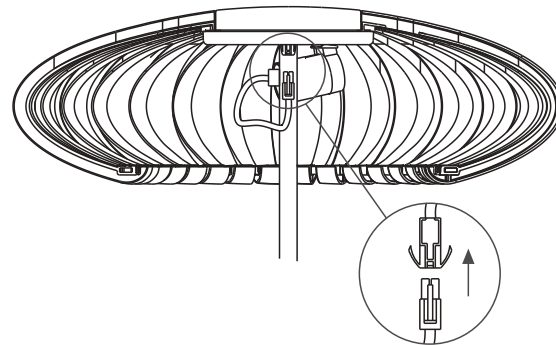

5.

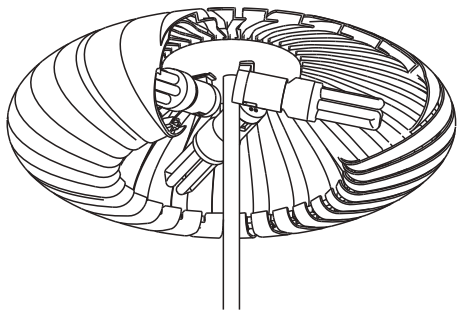

6.

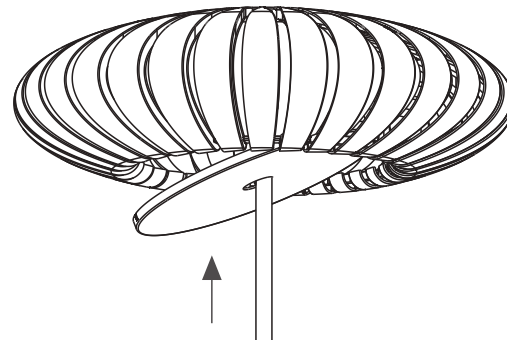

**Warning!**

Disconnect power supply before installation and change the bulb only when cold.

**Atención!**

Desconectar la conexión a red antes de ser manipulada y realizar el cambio de bombilla sólo cuando ésta se haya enfriado.

1. Fix the tube (A) to the base (B) by tightening the screw provided.
2. Install the diffuser (C).
3. Fix the shade (D) by screwing it in the tube.
4. Connect the electrics as shown in the diagram.
5. Insert approved bulbs.
6. Place the diffuser.

1. Fijar el tubo (A) a la base (B) utilizando el tornillo suministrado.
2. Posicionar el difusor (C).
3. Fijar la pantalla (D) enroscándola en el tubo.
4. Realizar la conexión eléctrica tal y como indica la figura.
5. Colocar las bombillas recomendadas.
6. Colocar el difusor.

**IMPORTANT! / IMPORTANTE**

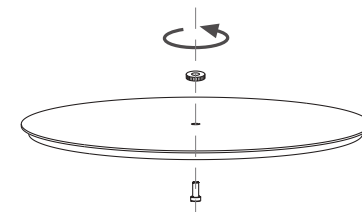

First of all, remove the screw and the plastic nut of the base.

Antes de proceder al ensamblaje de la lámpara, sacar el tornillo y la tuerca de plástico de la base.