

Plaff-on! B IP65

Joan Gaspar marset

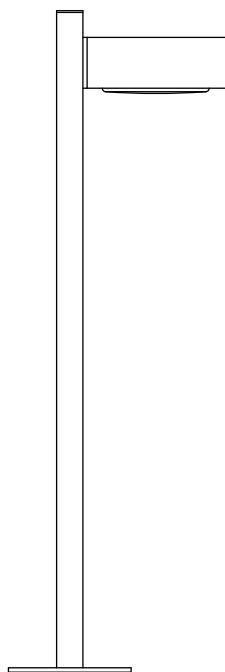

Assembly Instructions
Instrucciones de montaje
Instructions de montage
Montageanleitung

WARNING

1. It is recommended that a professional electrician be responsible for installing the light.
2. Disconnect power supply before installation.
3. If the wire or flexible cord is damaged, it must only be changed by the manufacturer, their Service Dept. or qualified personnel in order to avoid risk.
4. The light source contained in this luminaire shall only be replaced by the manufacturer or his service agent or a similar qualified person.
5. To clean the luminaire use a soft damp cloth with soap or neutral detergent. Do not use alcohol or other solvents.
6. Keep away from aggressive agents and chemical substances (e.g. fertilizer, weed-killer, lime).
7. Use HAR H 05/07 RN-F flexible cables or dedicated cables for outdoor use only. Stiff cables do not assure the effectiveness of the cable gland.
8. The light source and control gear contained in this luminaire shall only be replaced by a qualified person.

ADVERTENCIAS

1. Se recomienda que la instalación sea realizada por un profesional.
2. Desconectar la conexión a red antes de ser manipulada.
3. Si el cable flexible o cordón de esta luminaria está dañado, deberá sustituirse exclusivamente por el fabricante o su servicio técnico o una persona de cualificación equivalente con objeto de evitar cualquier riesgo.
4. La fuente de luz de esta luminaria debe reemplazarse únicamente por el fabricante, su servicio técnico o persona cualificada equivalente.
5. Para limpiar la luminaria utilizar un paño suave humedecido con agua y detergente neutro si fuera necesario. No utilizar alcohol u otros disolventes.
6. Ninguna parte del aparato debe estar en contacto directo con el terreno o con sustancias químicas agresivas (fertilizantes, herbicidas, cal etc).
7. Utilizar un cable de alimentación adecuado para instalaciones de exterior (tipo HAR H05/07 RN-F). Los cables rígidos pueden comprometer la estanqueidad del prensaestopas.
8. La fuente luminosa y sus mecanismos de control contenidos en esta luminaria sólo deben de ser reemplazadas por un profesional.

ATTENTION

1. Il est recommandé de faire exécuter l'installation par un professionnel.
2. Débranchez la connexion au réseau avant toute manipulation.
3. Si le câble flexible ou fil du luminaire est endommagé, il conviendra de faire appel au fabricant, à son service technique ou encore à une personne qualifiée pour le remplacer et éviter ainsi tout risque fâcheux.
4. La source de lumière contenue dans ce luminaire doit être remplacée uniquement par le fabricant ou son agent de maintenance, ou par une personne de qualification similaire.
5. Pour nettoyer le luminaire, nous vous recommandons d'utiliser un chiffon doux humidifié d'eau et de détergent neutre, le cas échéant. N'utilisez pas d'alcool ni d'autres types de dissolvants.
6. Gardez l'appareil à l'abri de toute substance chimique agressive (engrais, désherbant, chaux).
7. Utiliser seulement des câbles souples type <HAR> H05/07 RN-F ou spécialement conçus pour un usage à l'extérieur. L'emploi de câbles rigides risque de compromettre l'étanchéité du presse-étoupe.
8. La source lumineuse et ses mécanismes de contrôle contenus dans ce luminaire ne doivent être remplacés que par un professionnel.

HINWEISE

1. Wir empfehlen, die Installation von einem Fachmann vornehmen zu lassen.
2. Unterbrechen Sie die Verbindung zum Netz vor Beginn der Arbeit.
3. Wird das Kabel der Leuchte beschädigt, darf dieses nur durch den Hersteller, dessen technischen Service, oder eine entsprechend qualifizierte Person ausgetauscht werden, um eventuelle Risiken zu vermeiden.
4. Die Lichtquelle dieses Geräts darf nur vom Hersteller oder einem Vertreter oder einer anderen qualifizierten Person ersetzt werden.
5. Zur Reinigung der Leuchte empfiehlt es sich, ein weiches Tuch zu verwenden und dieses, falls nötig, mit Wasser und einem neutralen Reiniger zu befeuchten. Alkohol oder Lösungsmittel sind zur Reinigung nicht geeignet.
6. Die Leuchte darf nicht mit chemischen oder aggressiven Substanzen (wie z.B. Düngemittel, Unkrautvertilgungsmittel, Kalk) in Kontakt kommen.
7. Für den Außenbereich dürfen nur flexible Kabel vom Typ <HAR> H05/07 RN-F oder typengleiche Kabel verwendet werden. Starre Kabel können den Halt des Kabels in der Kabeldurchführung nicht gewährleisten.
8. Das Leuchtmittel und die Kontrollmechanismen dieser Leuchte dürfen nur von einem Fachmann ausgetauscht werden.

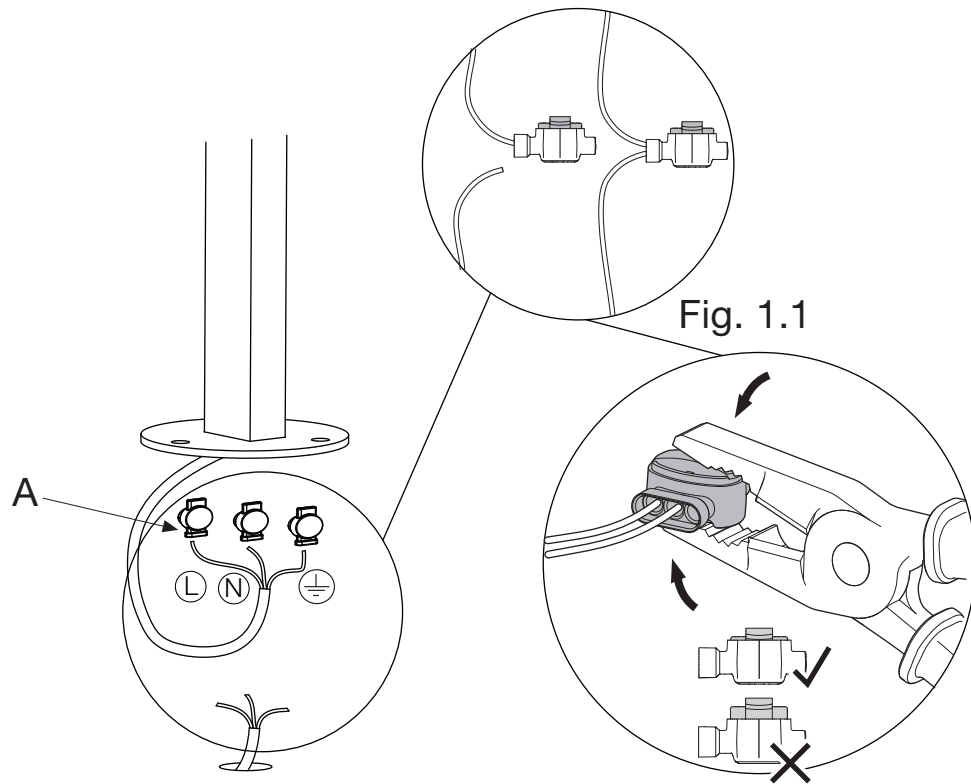

Fig. 1.1

1. Make the electrical connections at the connectors (A), as shown in Fig 1.1.

1. Realizar las conexiones electricas en los conectores (A) como muestra la fig 1.1.

1. Procédez aux branchements électriques au niveau des connecteurs (A) comme indiqué sur la figure 1.1.

1. Die elektrischen Anschlüsse in den Steckern (A) herstellen, wie in Abb. 1.1 gezeigt.

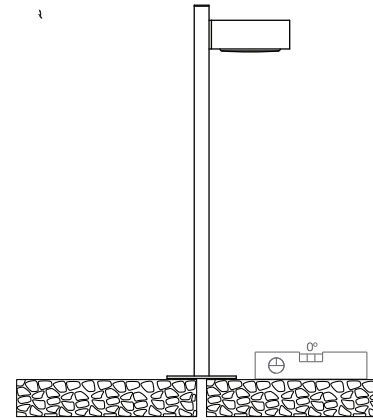

2.1. Make sure the ground around the outlet of the mains socket is level.

2.2. Fix the body of the lamp (B) on the chosen surface, using the appropriate plugs and screws (C).

2.1. Asegurar el correcto nivel del terreno alrededor de la salida de la toma de red.

2.2. Fijar el cuerpo de la lámpara (B) utilizando los tornillos y tacos adecuados (C) para la superficie.

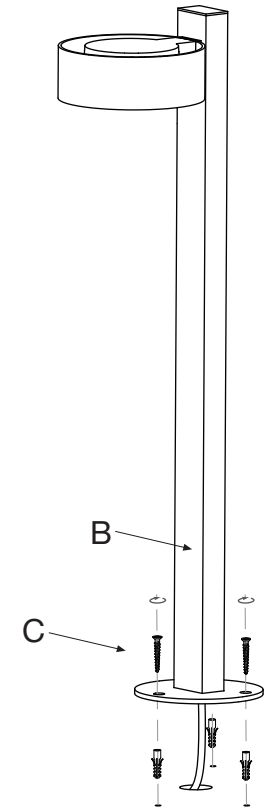

2.1. Veillez à ce que le sol qui se trouve autour de la sortie du raccordement secteur soit parfaitement à niveau.

2.2. Fixez le support (B) au plafond avec les vis et les chevilles (C) appropriées pour la surface.

2.1. Achten Sie auf die korrekte Höhe des Bodens im Ausgangsbereich der Netzsteckdose.

2.2. Befestigen Sie den Lampenkörper (B) mit den entsprechenden Schrauben und Dübeln (C) für die Oberfläche.

Fixing plate mesures

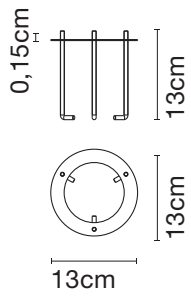

- Available as an accessory.
- Disponible como accesorio.
- Disponible comme accessoire.
- Als Zubehör erhältlich.

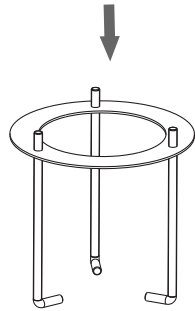

Minimum depth
20 cm

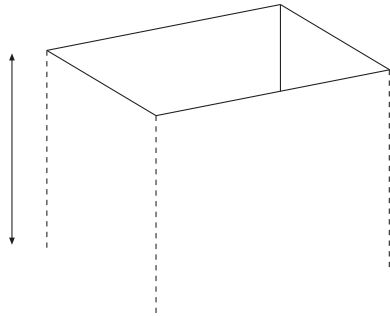

3. Prepare the hole.
- 3.2. Position the fixing plate.

Note: adapt the size of the hole depending on the surface.

3. Preparar excavación.
- 3.2. Posicionar placa de fijación.

Nota: adecuar las medidas de la excavación según el tipo de superficie para asegurar una fijación correcta.

3. Procédez aux opérations d'excavation.
- 3.2. Mettez la plaque de fixation en place.

Remarque : adaptez les dimensions du trou en fonction de la nature de la surface.

3. Bereiten Sie den Erdaushub vor.
- 3.2. Positionieren Sie die Fixierungsplatte.

Hinweis: Passen Sie die Maße des Aushubs entsprechend der Oberfläche an.

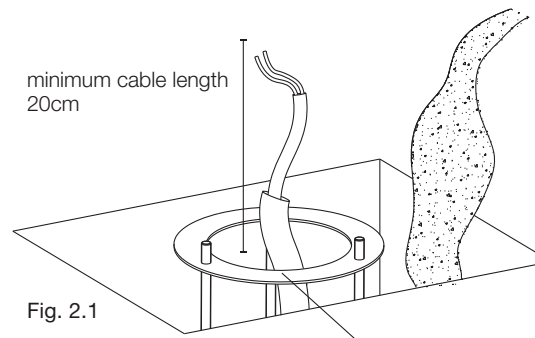

Fig. 2.1

- Keep the area shown clear of cement.
- Mantener la zona indicada limpia de cemento.
- Aucune trace de ciment ne doit demeurer sur cette zone.
- Halten Sie den angegebenen Bereich von Zement frei.

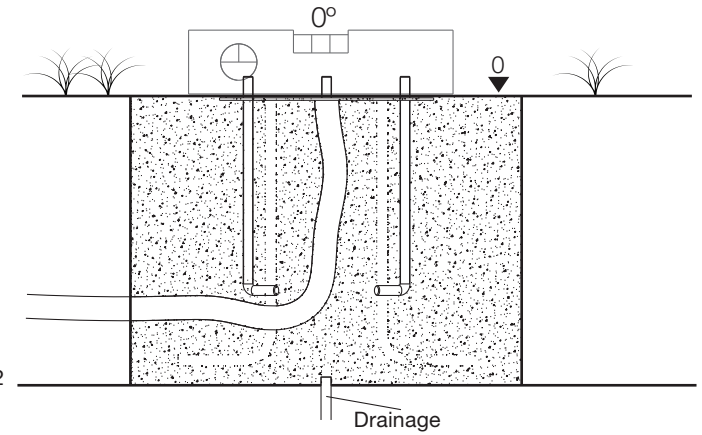

Fig. 2.2

- 4.1. Fill the hole with cement.
- 4.2. Ensure the plate is level with the ground, since the positioning of the lamp depends on it.

- 4.1 Rellenar la excavación con cemento.
- 4.2. Asegurar el nivel correcto de la placa respecto al suelo ya que el posicionamiento de la luminaria depende del mismo.

- 4.1. Comblez le trou avec du ciment.
- 4.2. Veillez à ce que la plaque soit parfaitement à niveau par rapport au sol (le positionnement du luminaire en dépend).

- 4.1. Füllen Sie den Aushub mit Zement.
- 4.2. Achten Sie auf die korrekte Höhe der Platte in Bezug auf den Boden, da die Positionierung der Leuchte davon abhängt.

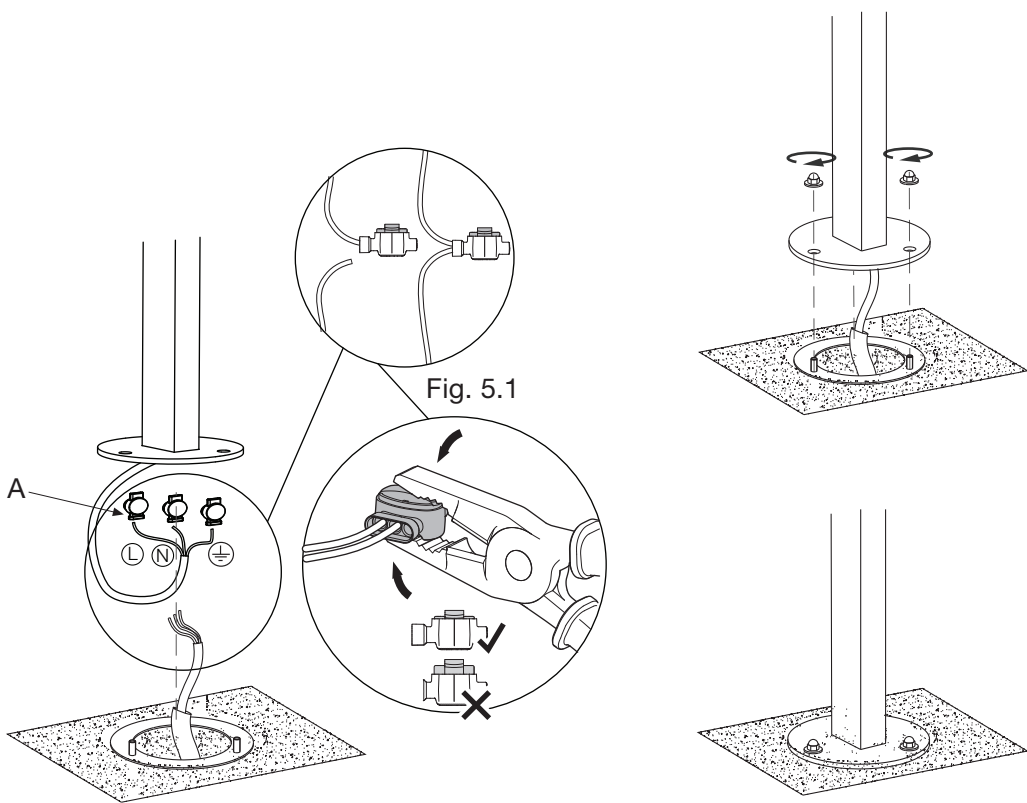

Fig. 5.1

5.1 Make the electrical connections at the connectors (A), as shown in Fig 3.1.

5.2. Attach the lamp with the supplied nuts and washers.

5.1. Realizar las conexiones electricas en los conectores (A) como muestra la fig 3.1.

5.2. Fijar la luminaria con las tuercas y arandelas suministradas.

5.1. Procédez aux branchements électriques au niveau des connecteurs (A) comme indiqué sur la figure 3.1.

5.2. Fixez le luminaire à l'aide des rondelles et des écrous fournis.

5.1. Die elektrischen Anschlüsse in den Steckern (A) herstellen, wie in Abb. 3.1 gezeigt.

5.2. Befestigen Sie die Leuchte mit Hilfe der mitgelieferten Muttern und Unterlegscheiben.

Technical Data
Light fitting for outdoor use
LED COB 8W 120V (included)

Datos Técnicos
Luminaria para uso exterior
LED COB 8W 120V (incluido)

Données techniques
Luminaire pour usage extérieur
LED COB 8W 120V (inclus)

Technische Daten
Leuchte für den Außenbereich
LED COB 8W 120V (inbegriffen)

Suitable for wet locations



· This symbol on the product or its packaging indicates that it must not be treated as household waste. It should, in fact, be handed in at a recognised collection point for recycling electrical and electronic equipment. For more detailed information about the recycling of this product, please contact your local city office, your household waste disposal service or the shop where you purchased the product.

· Este símbolo en su equipo o embalaje indica que el presente producto no puede ser tratado como residuo doméstico normal, sino que debe entregarse en el correspondiente punto de recogida de equipos eléctricos y electrónicos. Para recibir información detallada sobre el reciclaje de este producto, por favor, contacte con su ayuntamiento, su punto de recogida más cercano o el distribuidor donde adquirió el producto.

· Le symbole représenté sur l'appareil ou l'emballage signifie que le produit ne peut être traité comme un déchet domestique normal, et doit par conséquent être déposé dans un point de collecte réservé aux appareils électriques et électroniques. Pour en savoir plus sur le recyclage de ce produit, veuillez vous adresser auprès de votre mairie, afin de connaître le point de collecte le plus proche, ou contacter le distributeur qui vous a vendu le produit.

· Dieses Symbol auf dem Produkt oder der Verpackung zeigt an, dass diese nicht als normaler Hausmüll behandelt werden dürfen, sondern den entsprechenden Stellen für Sondermüll zugeführt werden müssen. Für weitere Informationen zum Thema Sondermüll wenden Sie sich bitte an Ihre Stadtverwaltung, die nächste Annahmestelle oder den Händler, bei dem Sie das Produkt erworben haben.



- Caution, risk of electric shock.
- Precaución, riesgo de choque eléctrico.
- Attention, risque de choc électrique.
- Gefahr, Gefährdung durch elektrischen Schlag.



- Phase cut dimmer leading and trailing edge (Triac).
- Regulación con dispositivo de corte al inicio o al final de fase (Triac).
- Régulation avec dispositif de coupe au début ou à la fin de la phase (Triac).
- Einstellung mit Schneidevorrichtung am Anfang oder Ende der Phase (Triac).

120 V ~ 50 Hz

marset

